

此圖僅供參考，出貨規格詳見尺寸圖面
The picture is just for the reference. Please check the the actual dimensions on the drawing.

- 最大行程 Maximum Stroke **5000mm**
- 最高速度 Maximum Speed **5000mm/s**
- 馬達容量 Motor Output **750W**
- 皮帶寬度 Belt Width **46 mm**
- 直線滑軌 Linear Guide **20X15-1支**

※依減速比不同而異。
※The maximum speed depans on different gear ratio.

型號表示方式 Ordering Method

MK85 - 2000 - L - M7B - C 4 - NL - 10 - A001

本體型號 Model

行程 Stroke

100-5000mm
100間隔 100 mm Pitch

特注式樣 Special Order No.

注油嘴位置 Grease Fitting Position

NL 滑座左側 On The Left of The Slider
NR 滑座右側 On The Right of The Slider

馬達位置 Motor Position

L	馬達左折 Motor Left Side	R	馬達右折 Motor Right Side
LU	馬達左上折 Motor Left Upper Side	RU	馬達右上折 Motor Right Upper Side
LD	馬達左下折 Motor Left Lower Side	RD	馬達右下折 Motor Right Lower Side
LT	馬達直結左折 Reducer With Motor Left Side	RT	馬達直結右折 Reducer With Motor Right Side
LL	馬達出軸心左折 Motor Shaft Left Side	RR	馬達出軸心右折 Motor Shaft Right Side

馬達固定尺寸 Dimensions

M7	伺服PCD90-M6-軸心19 Servo motor: PCD90-M6-shift Φ19mm	B
P7	伺服PCD90-M5-軸心19 Servo motor: PCD90-M5-shift Φ19mm	

※若無煞車則不表示。※If No Brake, No Description.

原點感應器 Home Sensor

外掛型 Out Side	
C	馬達側 Motor Side
D	反馬達側 Opposite Motor Side
無 SENSOR No Sensor	
E	無 SENSOR No Sensor

端點極限感應器 Limit Sensor

外掛型 Out Side	
3	1只 1Pc
4	2只 2Pc
無 SENSOR No Sensor	
5	無 SENSOR No Sensor

減速機比數 Gearbox Ratio

5	5比 5:1
7	7比 7:1
10	10比 10:1
N	無減速機 None Gearbox Type

基本仕様 Specification

規格 Spec	減速機比數 Gearbox Ratio	5:1	7:1	10:1	
	最高速度 Maximum Speed (mm/s)	2000	1428	1000	
	最大可搬重量 Maximum Payload	水平使用 Horizontal (kg)	40	60	100
		垂直使用 Vertical (kg)	14	21	24
	位置重複精度 Repeatability (mm)	±0.1			
	定格推力 Rated Thrust (N)	340			
標準行程 Stroke Pitch (mm)	100-5000mm/100間隔 100 mm Pitch				
部品 Parts	AC伺服馬達容量 AC Servo Motor Output (W)	750			
	皮帶寬度 Belt Width	46			
	高剛性直線滑軌 High Rigidity Linear Guide (mm)	W20XH15			
	原點感應器 Home Sensor	外掛 Outside	EE-SX672(NPN)		

* 垂直使用時，若皮帶斷裂，承載物會有掉落的危險，請留意。
Notice, if the belt breaks, the moving parts will fall when the application is vertical. Lead is 200mm without gearbox.
* 滑台未安裝減速機時，導程為200。
* 馬達加速減速設定0.4秒。
Acceleration and deceleration value is set 0.4 second.

速度-荷重曲線圖 Acceleration-Payload Relationship

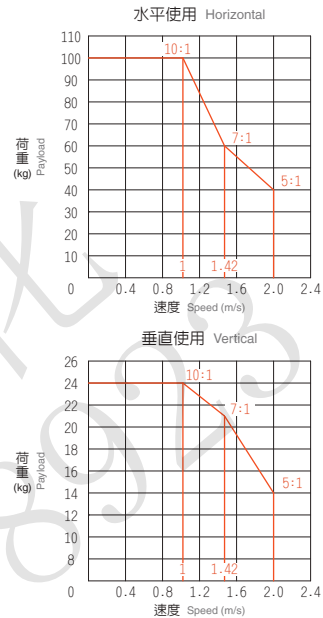

滑台固定螺帽數量 Numbers of fixing screws

各行程M5後裝螺帽數量 M5 nuts Qty. (by stroke)			
有效行程 Stroke	數量 Quantity	有效行程 Stroke	數量 Quantity
100-500	4	2600-3000	14
600-1000	6	3100-3500	16
1100-1500	8	3600-4000	18
1600-2000	10	4100-4500	20
2100-2500	12	4600-5000	22

* 滑台標準固定方式為下鎖式，使用M5後裝螺帽固定。
Standard mounting method is fix from the bottom, using the M5 bolt and nut.

安裝示意圖&安裝尺寸 Installation Instructions&Dimensions

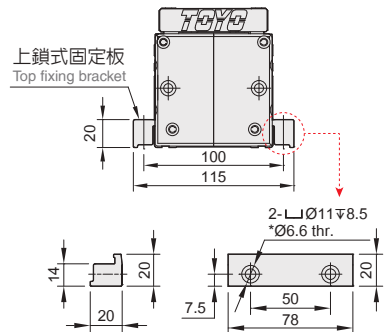

* 上鎖式固定板非標準品，若有需求請另外追加選購。Top fixing plate is optional.

容許負載力距表 Allowable Overhang

水平安裝 Horizontal Installation	(單位 Unit : mm)			壁掛安裝 Wall Installation	(單位 Unit : mm)			垂直安裝 Vertical Installation	(單位 Unit : mm)			
	A	B	C		A	B	C		A	C		
5:1	20kg	900	280	40	20kg	40	280	900	5:1	5kg	1250	1250
	30kg	550	160	22	30kg	22	160	600	5:1	10kg	650	650
	40kg	400	110	15	40kg	15	110	400	5:1	14kg	450	450
7:1	40kg	750	160	22	40kg	22	160	750	7:1	15kg	600	600
	50kg	575	115	16	50kg	15	110	575	7:1	18kg	480	480
	60kg	420	85	12	60kg	12	80	450	7:1	21kg	400	400
10:1	60kg	900	140	20	60kg	20	140	950	10:1	18kg	550	550
	80kg	700	105	15	80kg	15	105	750	10:1	20kg	450	450
	100kg	550	75	10	100kg	10	75	600	10:1	24kg	350	350

靜態容許負載慣量 Static Loading Moment

(單位 Unit : N.m)	
MY	868
MP	868
MR	123

* 力距表所表示的數據，代表重心。
The torque value in the chart indicate the center of gravity.
* 符合型錄規範的正常使用下，保證壽命為10000公里。
Operation life is 10,000km when the product is using under the specified conditions.
* 總長超過1000mm以上，鋼帶有變形風險，避免壁掛使用。
The steel stripe cover may deformed when the actuator length is over 1000mm. Horizontal application is recommended.
* 倒吊使用無法套用標準規範，如有需求請洽詢我司業務。
Data information is not for ceiling-mount inverse use. Contact us for the details if you want to apply ceiling-mount inverse usage.

馬達左折/馬達右折

Motor Left Side / Motor Right Side

單位(mm)

L 馬達左折 Motor Left Side



• CAD圖面可至www.toyorobot.com下載 •

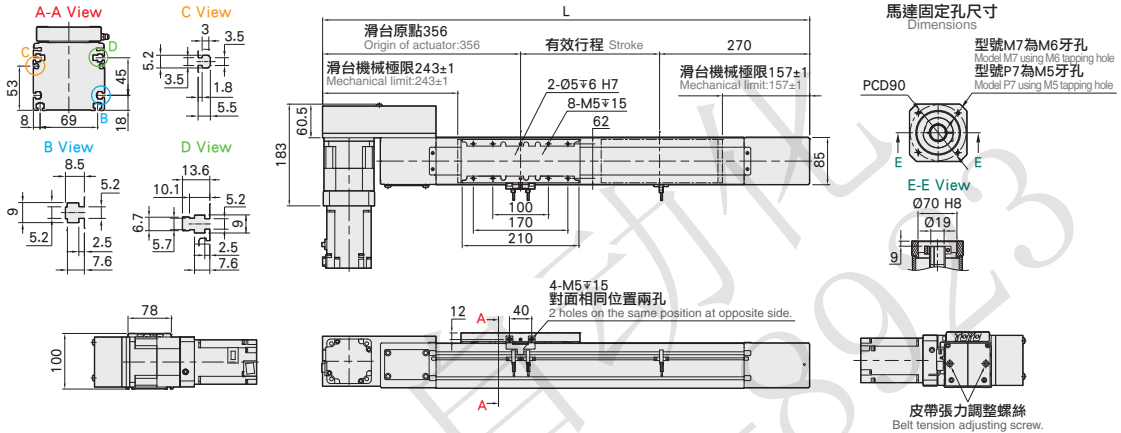

有效行程 stroke	100	200	300	400	500	600	700	800	900	1000	1100	1200	1300	1400	1500	1600	1700	1800	1900	2000	2100	2200	2300	2400	2500
L	726	826	926	1026	1126	1226	1326	1426	1526	1626	1726	1826	1926	2026	2126	2226	2326	2426	2526	2626	2726	2826	2926	3026	3126
KG	14.81	15.65	16.49	17.33	18.17	19.01	19.85	20.69	21.53	22.37	23.21	24.05	24.89	25.73	26.57	27.41	28.25	29.09	29.93	30.77	31.61	32.45	33.29	34.13	34.97
有效行程 stroke	2600	2700	2800	2900	3000	3100	3200	3300	3400	3500	3600	3700	3800	3900	4000	4100	4200	4300	4400	4500	4600	4700	4800	4900	5000
L	3226	3326	3456	3526	3626	3726	3826	3926	4026	4126	4226	4326	4426	4526	4626	4726	4826	4926	5026	5126	5226	5326	5426	5526	5626
KG	35.81	36.65	37.49	38.33	39.17	40.01	40.85	41.69	42.53	43.37	44.21	45.05	45.89	46.73	47.57	48.41	49.25	50.09	50.93	51.77	52.61	53.45	54.29	55.13	55.97

R 馬達右折 Motor Right Side



• CAD圖面可至www.toyorobot.com下載 •

單位(mm)

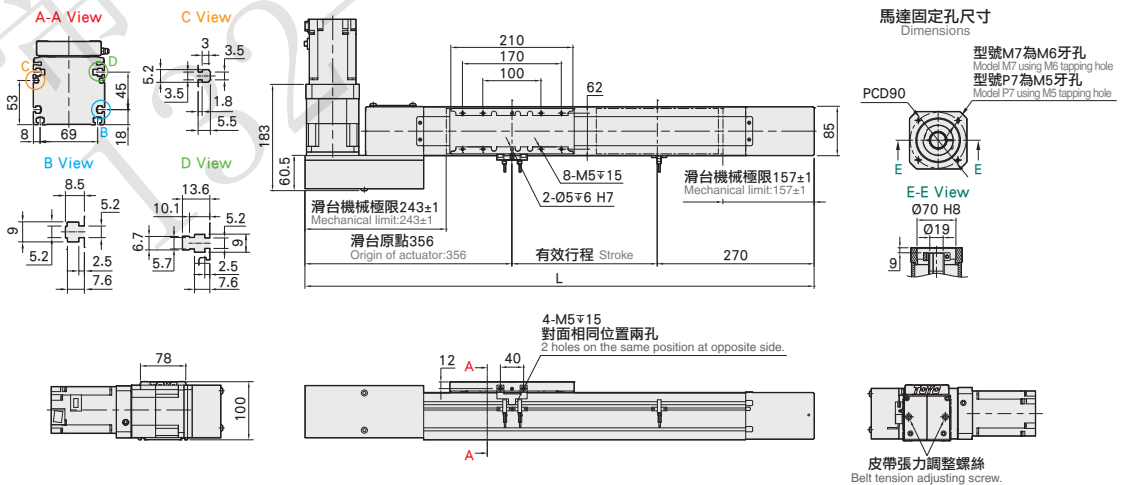

有效行程 stroke	100	200	300	400	500	600	700	800	900	1000	1100	1200	1300	1400	1500	1600	1700	1800	1900	2000	2100	2200	2300	2400	2500
L	726	826	926	1026	1126	1226	1326	1426	1526	1626	1726	1826	1926	2026	2126	2226	2326	2426	2526	2626	2726	2826	2926	3026	3126
KG	14.81	15.65	16.49	17.33	18.17	19.01	19.85	20.69	21.53	22.37	23.21	24.05	24.89	25.73	26.57	27.41	28.25	29.09	29.93	30.77	31.61	32.45	33.29	34.13	34.97
有效行程 stroke	2600	2700	2800	2900	3000	3100	3200	3300	3400	3500	3600	3700	3800	3900	4000	4100	4200	4300	4400	4500	4600	4700	4800	4900	5000
L	3226	3326	3456	3526	3626	3726	3826	3926	4026	4126	4226	4326	4426	4526	4626	4726	4826	4926	5026	5126	5226	5326	5426	5526	5626
KG	35.81	36.65	37.49	38.33	39.17	40.01	40.85	41.69	42.53	43.37	44.21	45.05	45.89	46.73	47.57	48.41	49.25	50.09	50.93	51.77	52.61	53.45	54.29	55.13	55.97

馬達左上折/馬達右上折

Motor Left Upper Side / Motor Right Upper Side

LU 馬達左上折 Motor Left Upper Side



● CAD圖面可至www.toyorobot.com下載 ●

單位(mm)

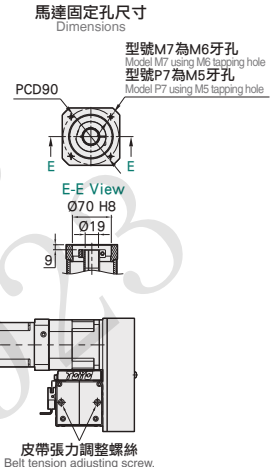
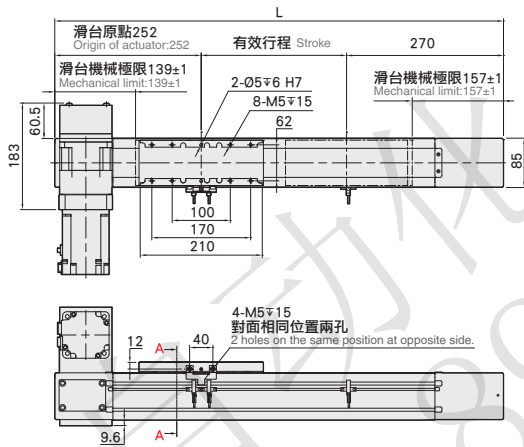
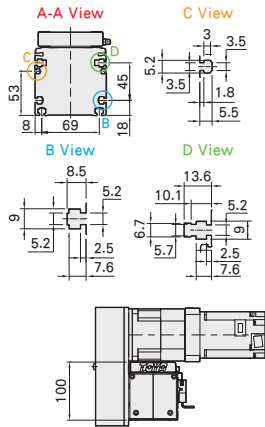

有效行程 stroke	100	200	300	400	500	600	700	800	900	1000	1100	1200	1300	1400	1500	1600	1700	1800	1900	2000	2100	2200	2300	2400	2500
L	622	722	822	922	1022	1122	1222	1322	1422	1522	1622	1722	1822	1922	2022	2122	2222	2322	2422	2522	2622	2722	2822	2922	3022
KG	14.81	15.65	16.49	17.33	18.17	19.01	19.85	20.69	21.53	22.37	23.21	24.05	24.89	25.73	26.57	27.41	28.25	29.09	29.93	30.77	31.61	32.45	33.29	34.13	34.97
有效行程 stroke	2600	2700	2800	2900	3000	3100	3200	3300	3400	3500	3600	3700	3800	3900	4000	4100	4200	4300	4400	4500	4600	4700	4800	4900	5000
L	3122	3222	3322	3422	3522	3622	3722	3822	3922	4022	4122	4222	4322	4422	4522	4622	4722	4822	4922	5022	5122	5222	5322	5422	5522
KG	35.81	36.65	37.49	38.33	39.17	40.01	40.85	41.69	42.53	43.37	44.21	45.05	45.89	46.73	47.57	48.41	49.25	50.09	50.93	51.77	52.61	53.45	54.29	55.13	55.97

RU 馬達右上折 Motor Right Upper Side



● CAD圖面可至www.toyorobot.com下載 ●

單位(mm)

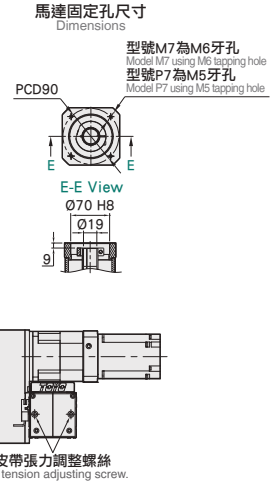
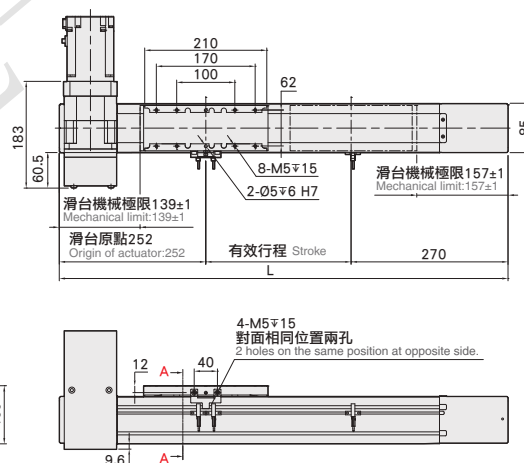
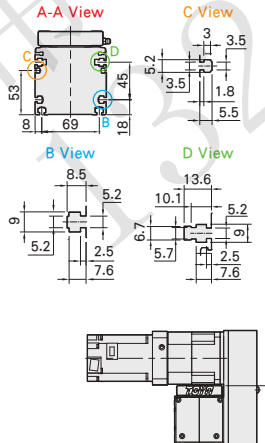

有效行程 stroke	100	200	300	400	500	600	700	800	900	1000	1100	1200	1300	1400	1500	1600	1700	1800	1900	2000	2100	2200	2300	2400	2500
L	622	722	822	922	1022	1122	1222	1322	1422	1522	1622	1722	1822	1922	2022	2122	2222	2322	2422	2522	2622	2722	2822	2922	3022
KG	14.81	15.65	16.49	17.33	18.17	19.01	19.85	20.69	21.53	22.37	23.21	24.05	24.89	25.73	26.57	27.41	28.25	29.09	29.93	30.77	31.61	32.45	33.29	34.13	34.97
有效行程 stroke	2600	2700	2800	2900	3000	3100	3200	3300	3400	3500	3600	3700	3800	3900	4000	4100	4200	4300	4400	4500	4600	4700	4800	4900	5000
L	3122	3222	3322	3422	3522	3622	3722	3822	3922	4022	4122	4222	4322	4422	4522	4622	4722	4822	4922	5022	5122	5222	5322	5422	5522
KG	35.81	36.65	37.49	38.33	39.17	40.01	40.85	41.69	42.53	43.37	44.21	45.05	45.89	46.73	47.57	48.41	49.25	50.09	50.93	51.77	52.61	53.45	54.29	55.13	55.97

應用例
 一般/螺絲仕樣
 GH/GTV/ETH/Y
 一般/皮帶仕樣
 M Series
 無塵/螺絲仕樣
 ECH
 無塵/皮帶仕樣
 ECB
 直交連結
 XYTH / XYTB
 參考資料
 Reference

單軸
 1 axis
 M
 MH65
 MH80
 MK65
 MK85
 MK110

馬達左下折/馬達右下折

Motor Left Lower Side / Motor Right Lower Side

LD 馬達左下折 Motor Left Lower Side



● CAD圖面可至www.toyorobot.com下載 ●

單位(mm)

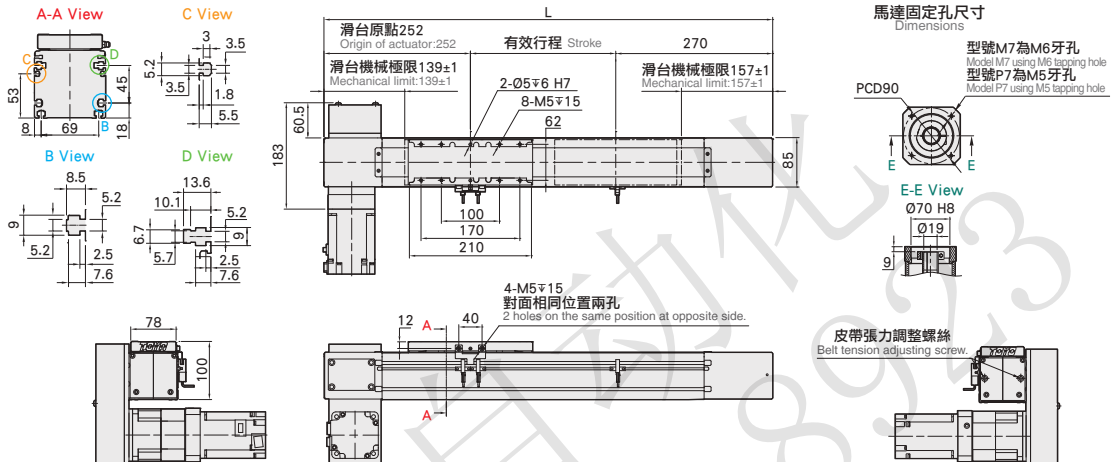

有效行程 stroke	100	200	300	400	500	600	700	800	900	1000	1100	1200	1300	1400	1500	1600	1700	1800	1900	2000	2100	2200	2300	2400	2500
L	622	722	822	922	1022	1122	1222	1322	1422	1522	1622	1722	1822	1922	2022	2122	2222	2322	2422	2522	2622	2722	2822	2922	3022
KG	14.81	15.65	16.49	17.33	18.17	19.01	19.85	20.69	21.53	22.37	23.21	24.05	24.89	25.73	26.57	27.41	28.25	29.09	29.93	30.77	31.61	32.45	33.29	34.13	34.97
有效行程 stroke	2600	2700	2800	2900	3000	3100	3200	3300	3400	3500	3600	3700	3800	3900	4000	4100	4200	4300	4400	4500	4600	4700	4800	4900	5000
L	3122	3222	3322	3422	3522	3622	3722	3822	3922	4022	4122	4222	4322	4422	4522	4622	4722	4822	4922	5022	5122	5222	5322	5422	5522
KG	35.81	36.65	37.49	38.33	39.17	40.01	40.85	41.69	42.53	43.37	44.21	45.05	45.89	46.73	47.57	48.41	49.25	50.09	50.93	51.77	52.61	53.45	54.29	55.13	55.97

RD 馬達右下折 Motor Right Lower Side



● CAD圖面可至www.toyorobot.com下載 ●

單位(mm)

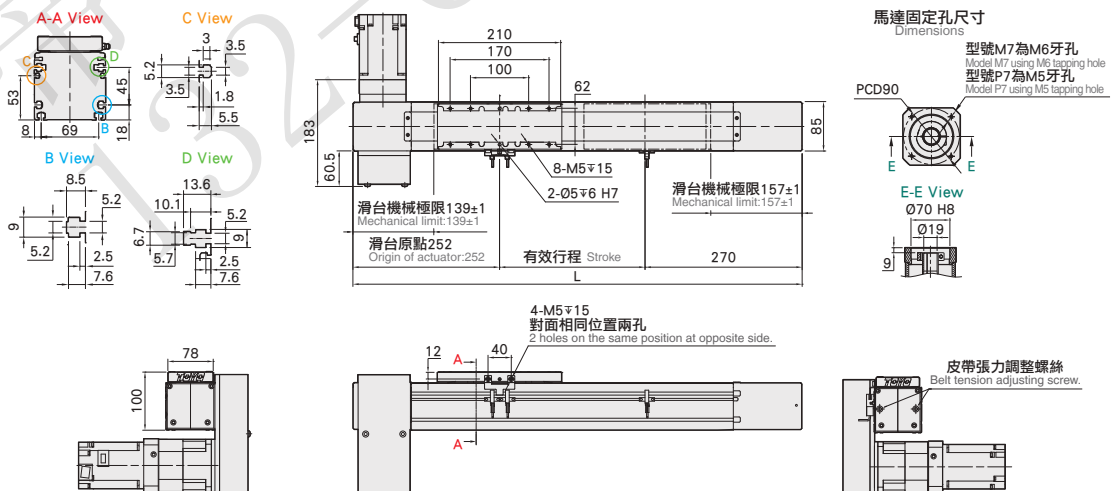

有效行程 stroke	100	200	300	400	500	600	700	800	900	1000	1100	1200	1300	1400	1500	1600	1700	1800	1900	2000	2100	2200	2300	2400	2500
L	622	722	822	922	1022	1122	1222	1322	1422	1522	1622	1722	1822	1922	2022	2122	2222	2322	2422	2522	2622	2722	2822	2922	3022
KG	14.81	15.65	16.49	17.33	18.17	19.01	19.85	20.69	21.53	22.37	23.21	24.05	24.89	25.73	26.57	27.41	28.25	29.09	29.93	30.77	31.61	32.45	33.29	34.13	34.97
有效行程 stroke	2600	2700	2800	2900	3000	3100	3200	3300	3400	3500	3600	3700	3800	3900	4000	4100	4200	4300	4400	4500	4600	4700	4800	4900	5000
L	3122	3222	3322	3422	3522	3622	3722	3822	3922	4022	4122	4222	4322	4422	4522	4622	4722	4822	4922	5022	5122	5222	5322	5422	5522
KG	35.81	36.65	37.49	38.33	39.17	40.01	40.85	41.69	42.53	43.37	44.21	45.05	45.89	46.73	47.57	48.41	49.25	50.09	50.93	51.77	52.61	53.45	54.29	55.13	55.97

馬達直結左折/馬達直結右折

Reducer With Motor Left Side / Reducer With Motor Right Side

LT 馬達直結左折 Reducer With Motor Left Side



CAD圖面可至www.toyorobot.com下載

單位(mm)

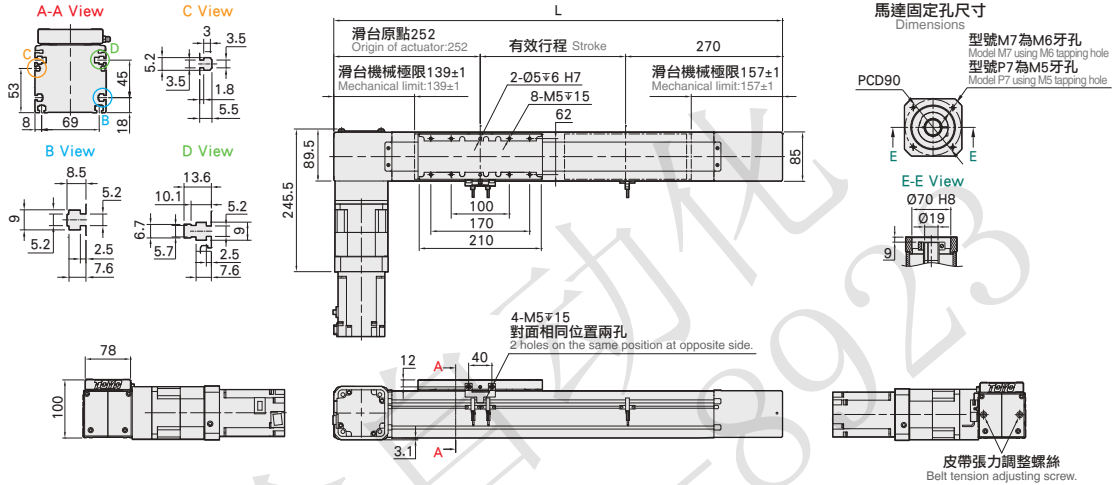

有效行程 stroke	100	200	300	400	500	600	700	800	900	1000	1100	1200	1300	1400	1500	1600	1700	1800	1900	2000	2100	2200	2300	2400	2500
L	622	722	822	922	1022	1122	1222	1322	1422	1522	1622	1722	1822	1922	2022	2122	2222	2322	2422	2522	2622	2722	2822	2922	3022
KG	13.06	13.88	14.7	15.52	16.34	17.16	17.98	18.8	19.62	20.44	21.26	22.08	22.9	23.72	24.54	25.36	26.18	27	27.82	28.64	29.46	30.28	31.1	31.92	32.74
有效行程 stroke	2600	2700	2800	2900	3000	3100	3200	3300	3400	3500	3600	3700	3800	3900	4000	4100	4200	4300	4400	4500	4600	4700	4800	4900	5000
L	3122	3222	3322	3422	3522	3622	3722	3822	3922	4022	4122	4222	4322	4422	4522	4622	4722	4822	4922	5022	5122	5222	5322	5422	5522
KG	33.56	34.38	35.2	36.02	36.84	37.66	38.48	39.3	40.12	40.94	41.76	42.58	43.4	44.22	45.04	45.86	46.68	47.5	48.32	49.14	49.96	50.78	51.6	52.42	53.24

RT 馬達直結右折 Reducer With Motor Right Side



CAD圖面可至www.toyorobot.com下載

單位(mm)

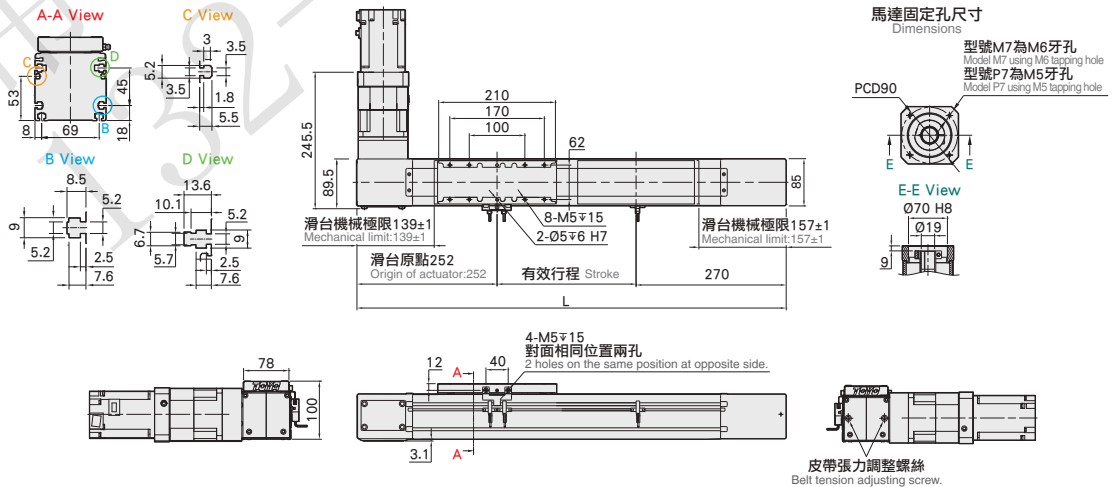

有效行程 stroke	100	200	300	400	500	600	700	800	900	1000	1100	1200	1300	1400	1500	1600	1700	1800	1900	2000	2100	2200	2300	2400	2500
L	622	722	822	922	1022	1122	1222	1322	1422	1522	1622	1722	1822	1922	2022	2122	2222	2322	2422	2522	2622	2722	2822	2922	3022
KG	13.06	13.88	14.7	15.52	16.34	17.16	17.98	18.8	19.62	20.44	21.26	22.08	22.9	23.72	24.54	25.36	26.18	27	27.82	28.64	29.46	30.28	31.1	31.92	32.74
有效行程 stroke	2600	2700	2800	2900	3000	3100	3200	3300	3400	3500	3600	3700	3800	3900	4000	4100	4200	4300	4400	4500	4600	4700	4800	4900	5000
L	3122	3222	3322	3422	3522	3622	3722	3822	3922	4022	4122	4222	4322	4422	4522	4622	4722	4822	4922	5022	5122	5222	5322	5422	5522
KG	33.56	34.38	35.2	36.02	36.84	37.66	38.48	39.3	40.12	40.94	41.76	42.58	43.4	44.22	45.04	45.86	46.68	47.5	48.32	49.14	49.96	50.78	51.6	52.42	53.24

- 應用例 Application
- 一般/螺桿仕樣 GH/GT/ETH/Y
- 一般/皮帶仕樣 M Series
- 無塵/螺桿仕樣 ECH
- 無塵/皮帶仕樣 ECB
- 直交連結 XYTH / XYTB
- 參考資料 Reference

- 單軸 1 axis M
- MH65
- MH80
- MK65
- MK85
- MK110

馬達出軸心左折/馬達出軸心右折 Motor Shaft Left Side / Motor Shaft Right Side

LL 馬達出軸心左折 Motor Shaft Left Side



• CAD圖面可至www.toyorobot.com下載 •

單位(mm)

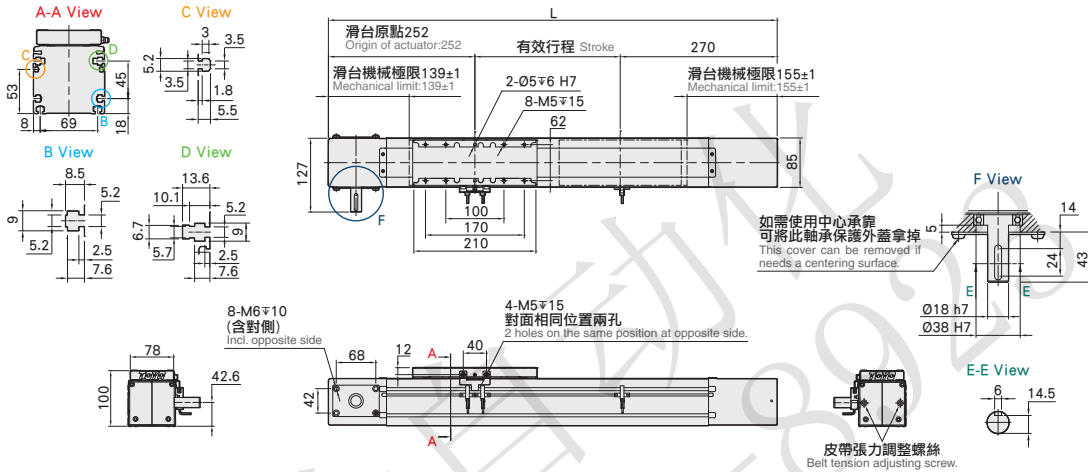

有效行程 stroke	100	200	300	400	500	600	700	800	900	1000	1100	1200	1300	1400	1500	1600	1700	1800	1900	2000	2100	2200	2300	2400	2500
L	622	722	822	922	1022	1122	1222	1322	1422	1522	1622	1722	1822	1922	2022	2122	2222	2322	2422	2522	2622	2722	2822	2922	3022
KG	10.55	11.37	12.19	13.01	13.83	14.65	15.47	16.29	17.11	17.93	18.75	19.57	20.39	21.21	22.03	22.85	23.67	24.49	25.31	26.13	26.95	27.77	28.59	29.41	30.23
有效行程 stroke	2600	2700	2800	2900	3000	3100	3200	3300	3400	3500	3600	3700	3800	3900	4000	4100	4200	4300	4400	4500	4600	4700	4800	4900	5000
L	3122	3222	3322	3422	3522	3622	3722	3822	3922	4022	4122	4222	4322	4422	4522	4622	4722	4822	4922	5022	5122	5222	5322	5422	5522
KG	31.05	31.87	32.69	33.51	34.33	35.15	35.97	36.79	37.61	38.43	39.25	40.07	40.89	41.71	42.53	43.35	44.17	44.99	45.81	46.63	47.45	48.27	49.09	49.91	50.73

RR 馬達出軸心右折 Motor Shaft Right Side



• CAD圖面可至www.toyorobot.com下載 •

單位(mm)

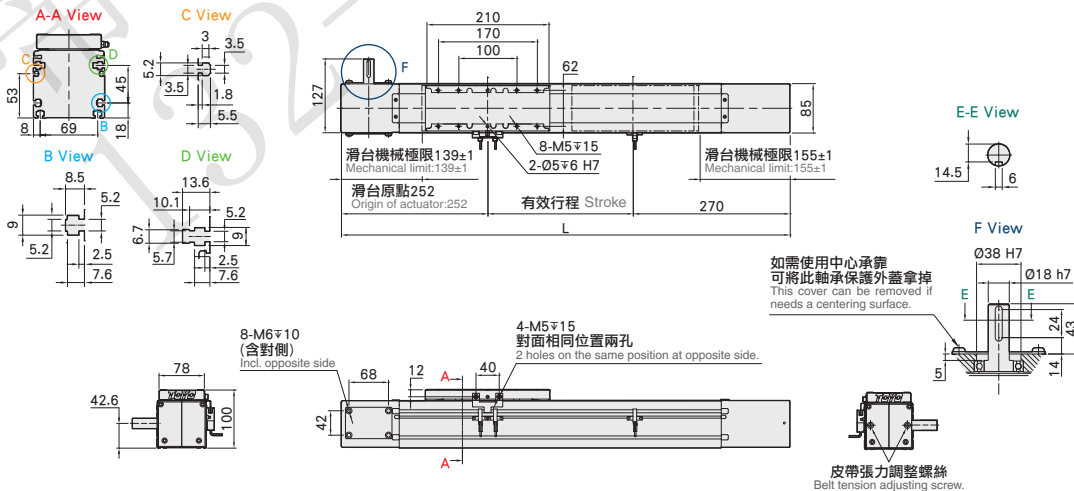

有效行程 stroke	100	200	300	400	500	600	700	800	900	1000	1100	1200	1300	1400	1500	1600	1700	1800	1900	2000	2100	2200	2300	2400	2500
L	622	722	822	922	1022	1122	1222	1322	1422	1522	1622	1722	1822	1922	2022	2122	2222	2322	2422	2522	2622	2722	2822	2922	3022
KG	10.55	11.37	12.19	13.01	13.83	14.65	15.47	16.29	17.11	17.93	18.75	19.57	20.39	21.21	22.03	22.85	23.67	24.49	25.31	26.13	26.95	27.77	28.59	29.41	30.23
有效行程 stroke	2600	2700	2800	2900	3000	3100	3200	3300	3400	3500	3600	3700	3800	3900	4000	4100	4200	4300	4400	4500	4600	4700	4800	4900	5000
L	3122	3222	3322	3422	3522	3622	3722	3822	3922	4022	4122	4222	4322	4422	4522	4622	4722	4822	4922	5022	5122	5222	5322	5422	5522
KG	31.05	31.87	32.69	33.51	34.33	35.15	35.97	36.79	37.61	38.43	39.25	40.07	40.89	41.71	42.53	43.35	44.17	44.99	45.81	46.63	47.45	48.27	49.09	49.91	50.73